

CORDOLO TIPO 1
CORDONATO DI DELIMITAZIONE STRADALE
Scala 1:10
DELIMITAZIONE SU "VIABILITA' ESISTENTE"
Cordolo in elementi di cls vibro compresso
(100x25x12/15)

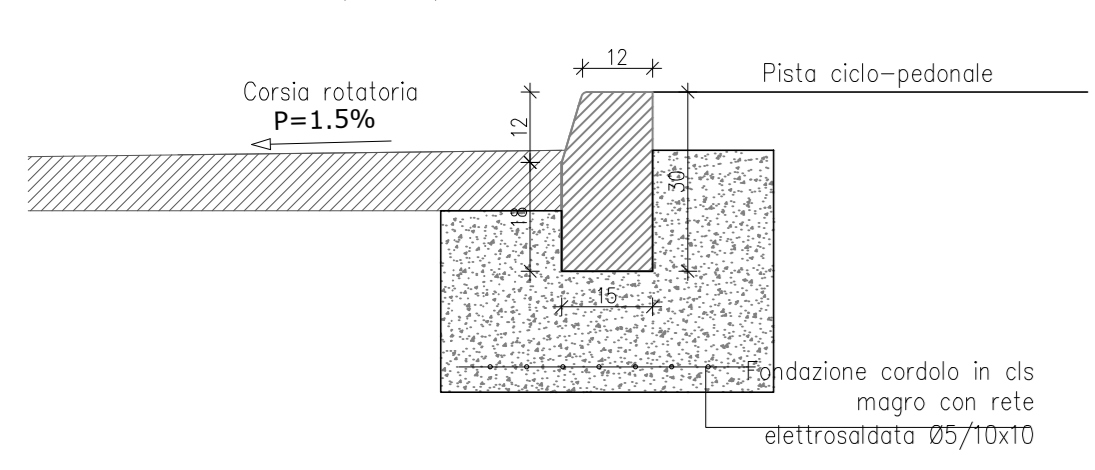

CORDOLO TIPO 2
CORDONATO DI DELIMITAZIONE STRADALE
Scala 1:10
DELIMITAZIONE SU "VIABILITA' ESISTENTE"
Cordolo in elementi di cls vibro compresso
(100x25x12/15)

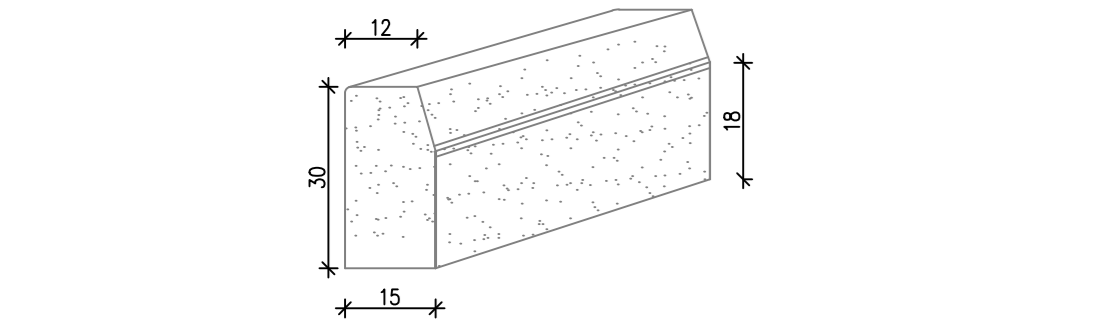
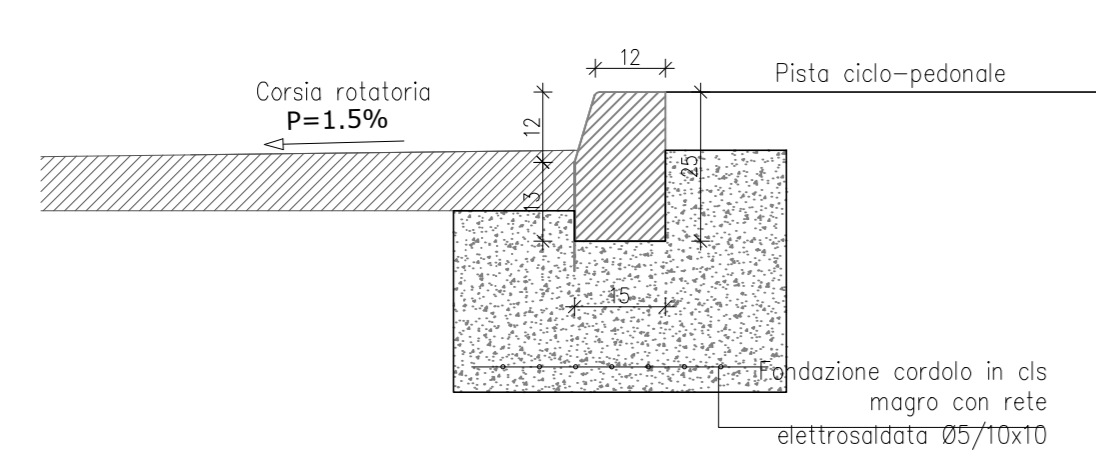
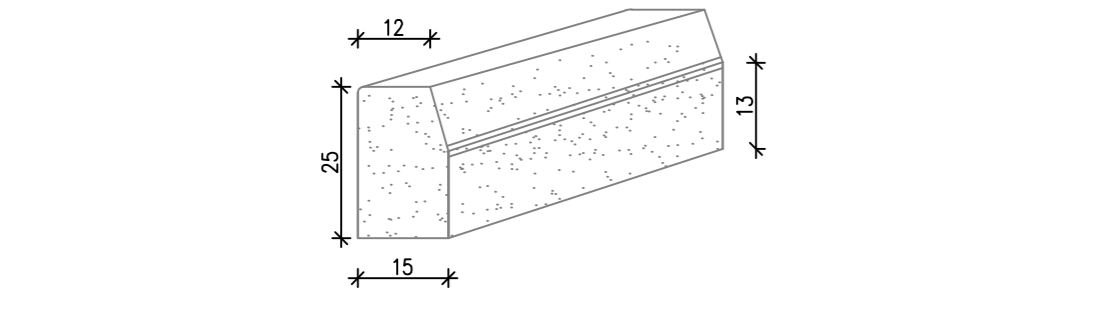

CORDOLO TIPO 3
CORDONATO PER ROTATORIA DA REALIZZARE IN OPERA
Scala 1:10
DELIMITAZIONE ANELLO CENTRALE ROTATORIA
Cordolo in elementi di cls vibro compresso

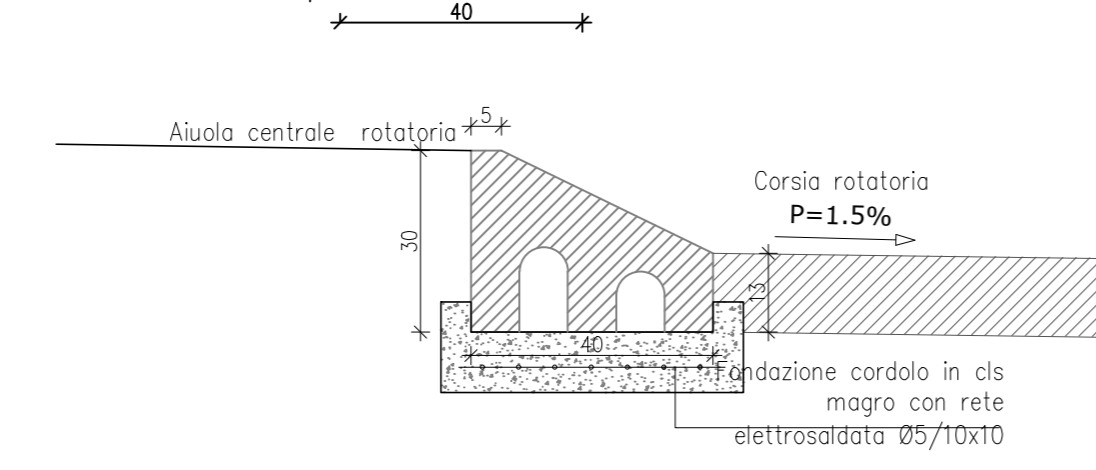
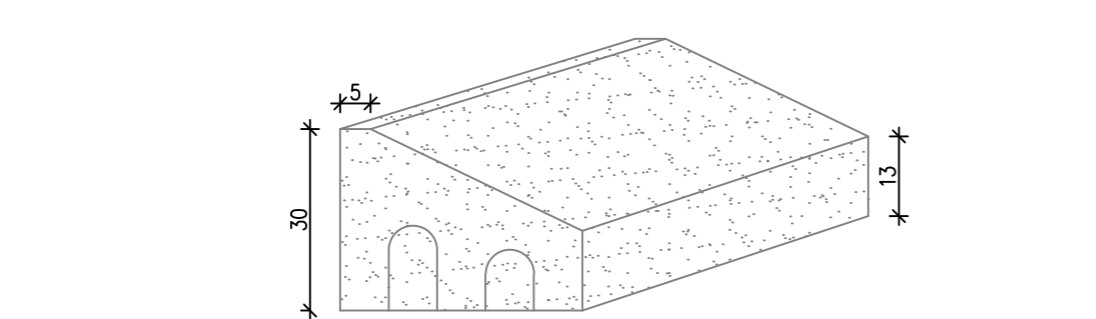

SEZIONE TIPO A - ANELLO CENTRALE ROTATORIA Ø35 mt
scala 1:50

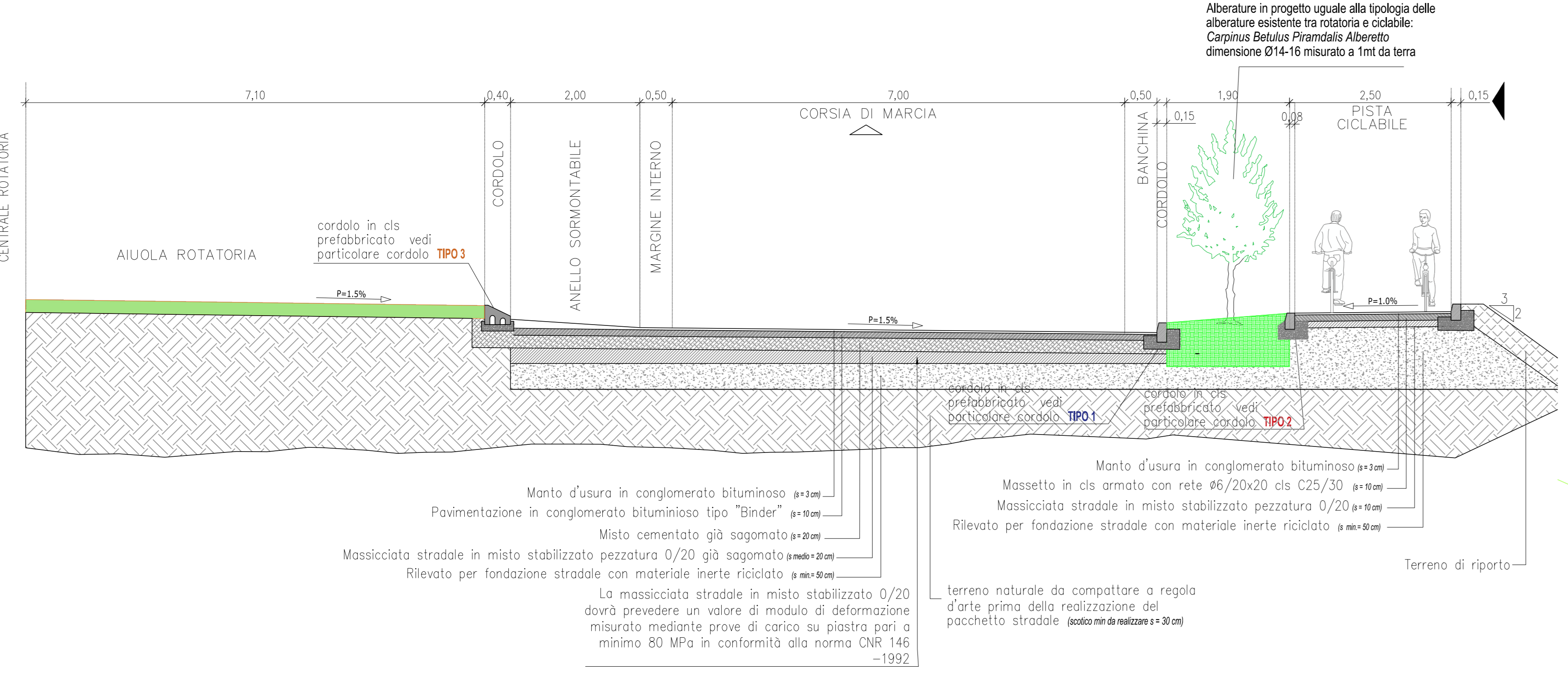

Planimetria di progetto
Scala 1:200

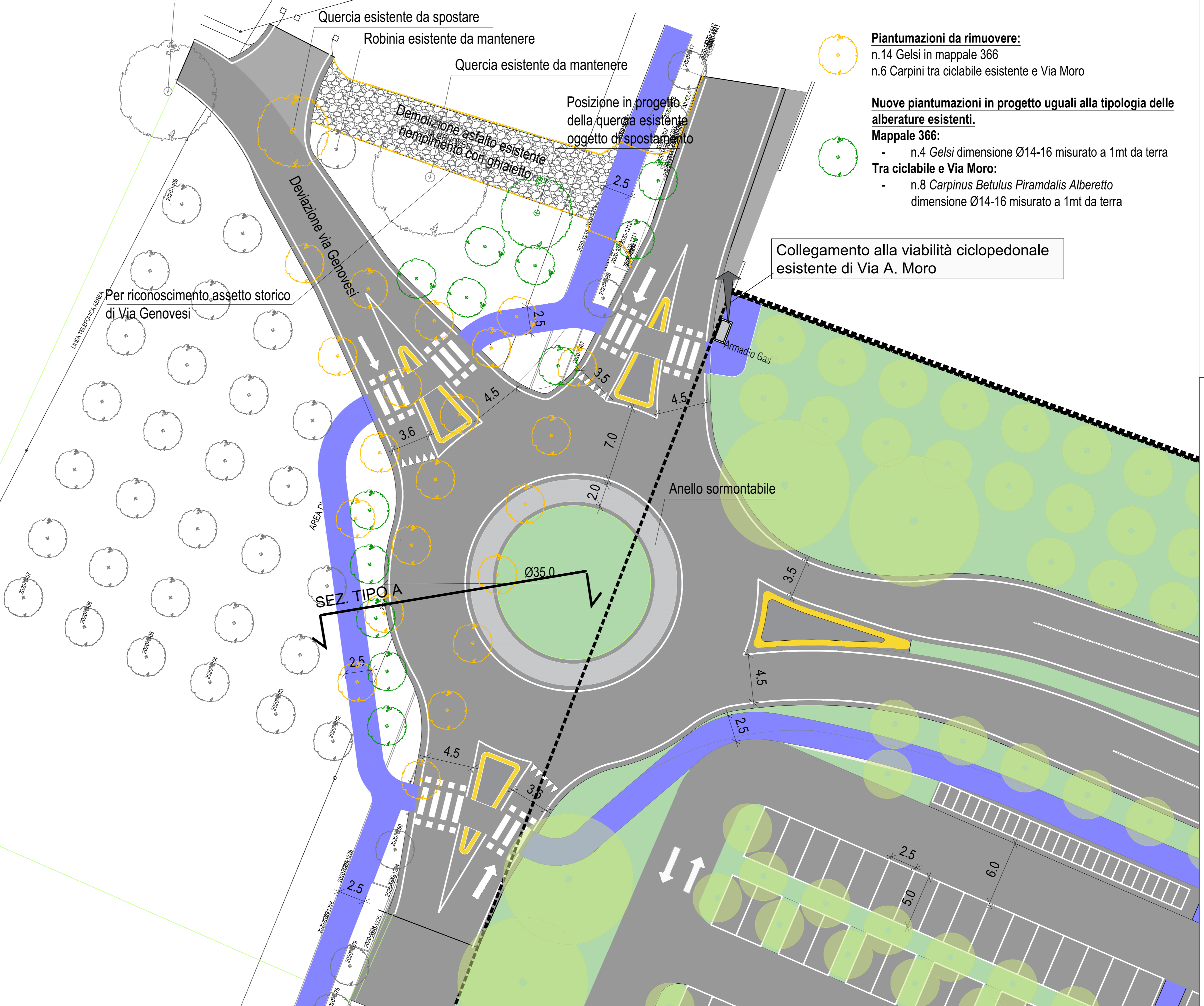

- Piantumazioni da rimuovere:**
n.14 Gelsi in mappale 366
n.6 Carpinus tra ciclabile esistente e Via Moro
- Nuove piantumazioni in progetto uguali alla tipologia delle alberature esistenti.**
Mappale 366:
- n.4 Gelsi dimensione Ø14-16 misurato a 1mt da terra
Tra ciclabile e Via Moro:
- n.8 Carpinus Betulus Piramidalis Alberetto dimensione Ø14-16 misurato a 1mt da terra

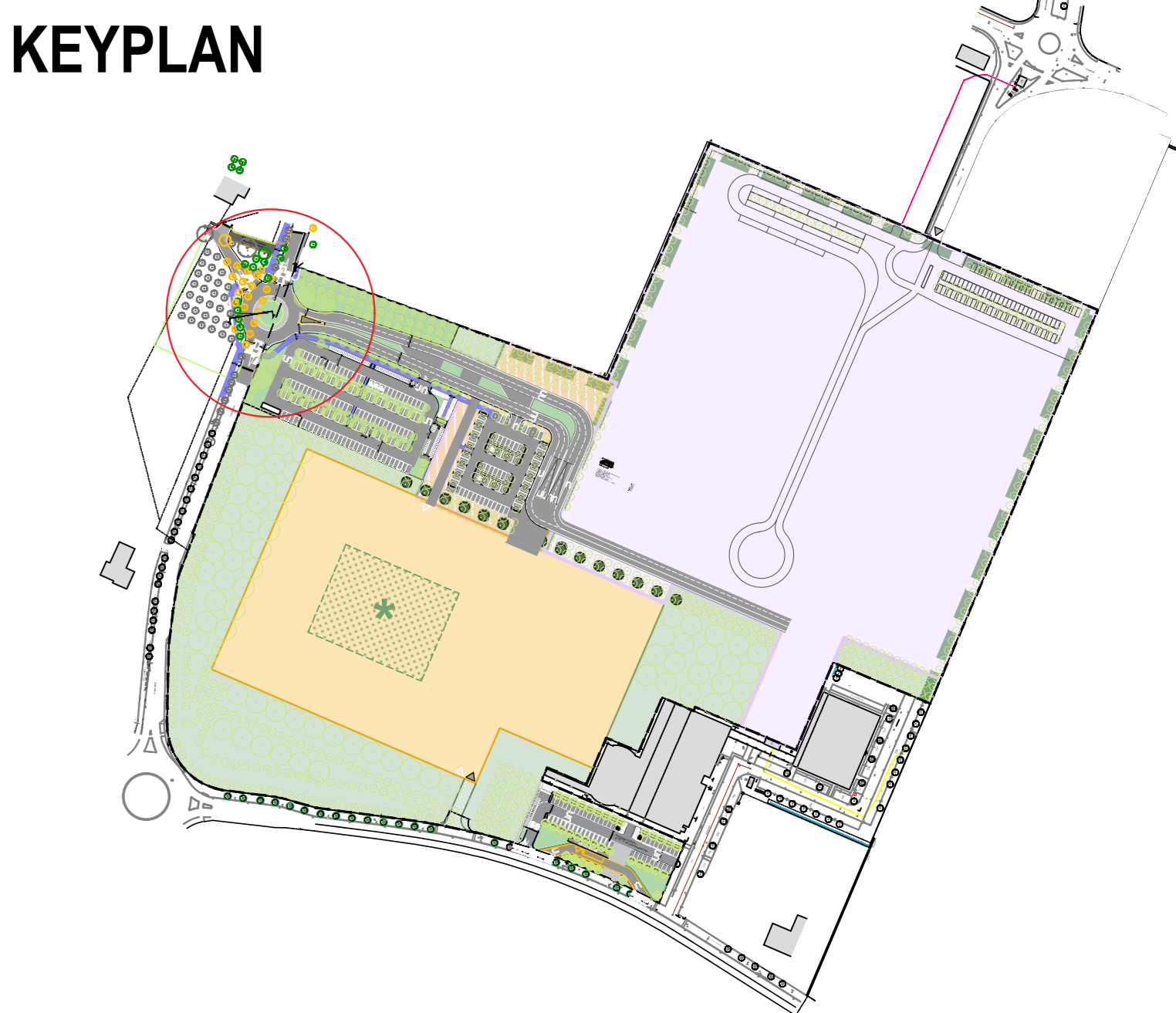

Reggio Emilia
Città della persona
COMUNE DI REGGIO NELL'EMILIA

PIANO ATTUATIVO DI INIZIATIVA PUBBLICA

PAIP_P.F.1-2
Polo della Moda

- Amministrazione Comunale
Sindaco
Marco Massari
Assessore a Rigenerazione Urbana e Sviluppo Sostenibile
Carlo Pasini
- Gruppo di Progettazione
Rapporto Ambientale VAS e Impatto acustico
Alfa Solution Spa
Matteo Cantagalli, Luigi Settembrini, Gabriella Alfano, Lorenzo Cervi (TCAA)
- Responsabile Unico del Procedimento Urbanistico
Dirigente del Servizio Pianificazione Urbanistica ed Edilizia Privata
Elisa Iori
- Gruppo di Progettazione Servizio Pianificazione Urbanistica ed Edilizia Privata
Matilde Bianchi con Andrea Anceschi, Giovanna Vellani
- Soggetto attuatore
MaxMara Fashion Group
Direttore Generale
Michele Usardi
- Progettazione urbanistica e coordinamento generale
Aspetto urbano e paesaggio
FOA Studio Architetti Associati
Elena Stella Ottavia Rusconi con Jacopo Ascarei, Marcello Solanti
- Gruppo di Progettazione
Rapporto Ambientale VAS e Impatto acustico
Alfa Solution Spa
Matteo Cantagalli, Luigi Settembrini, Gabriella Alfano, Lorenzo Cervi (TCAA)
- Valutazione trasportistica
Polinomia Srl
Stefano Battaiotto, Bianca Bozzi
- Progettazione reti tecnologiche e infrastrutturali
Studio Guidetti Serri
Lorenzo Serri con Davide Bica, Francesco Ferraro
- Rilievo e assetto catastale
SGT Associati
Silvia Piccinini
- Indagini ambientali, geotecniche, microzonazione sismica
Geolog Studio Geologi Associati
Massimo Casali, Mario Mambriani, Gianvito Maria Cassinadri
- Indagine archeologica
Archeosistemi
Piera Terenzi

approvazione elaborato **24.1**
Opere di urbanizzazione - Planimetria e sezione tipo rotatoria, Via Aldo Moro