

SEZIONE TIPO - STATO PROGETTO (scala 1:50)

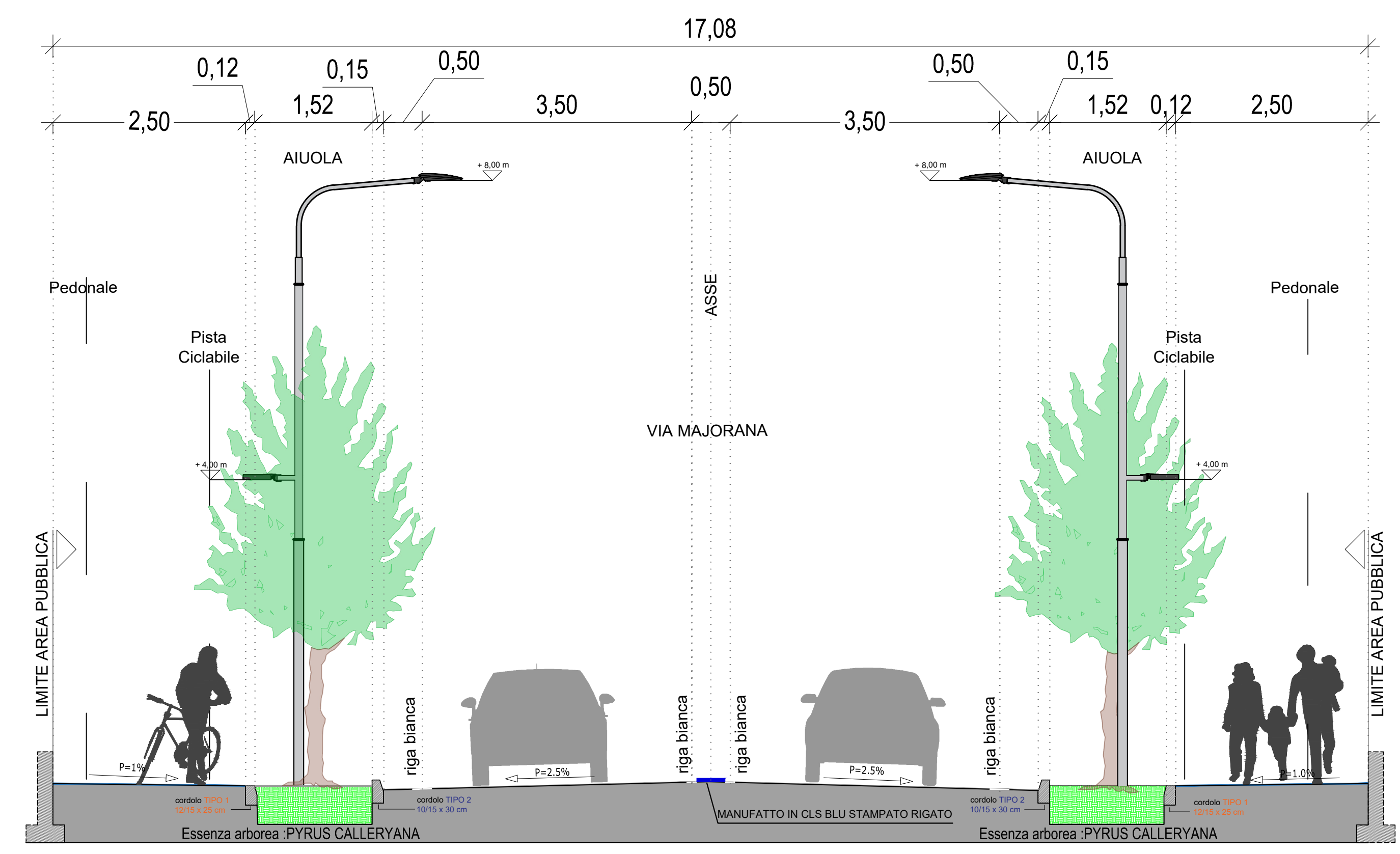

SEZIONE TIPO - STATO ATTUALE (scala 1:50)

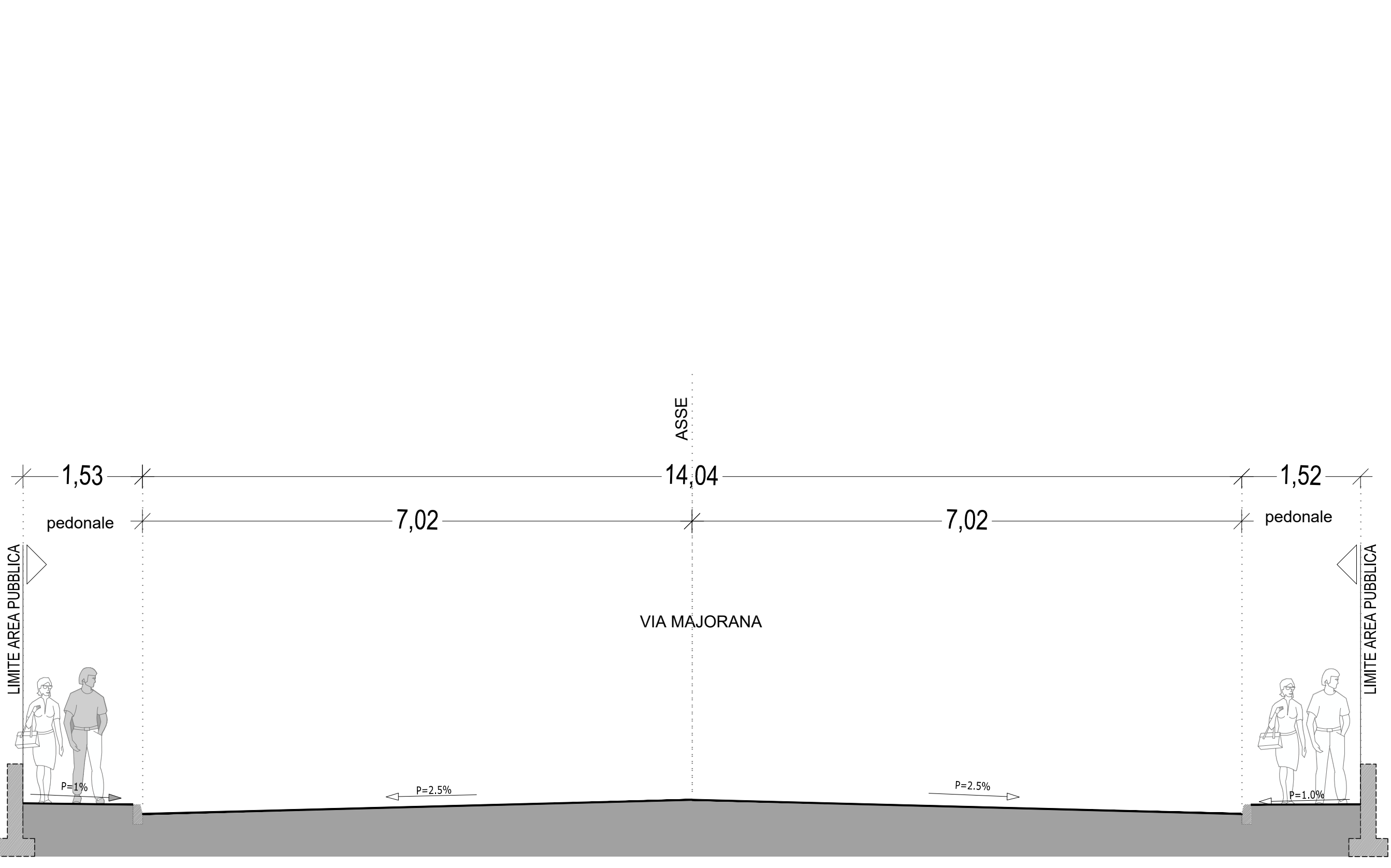

PLANIMETRIA DI PROGETTO (scala 1:500)

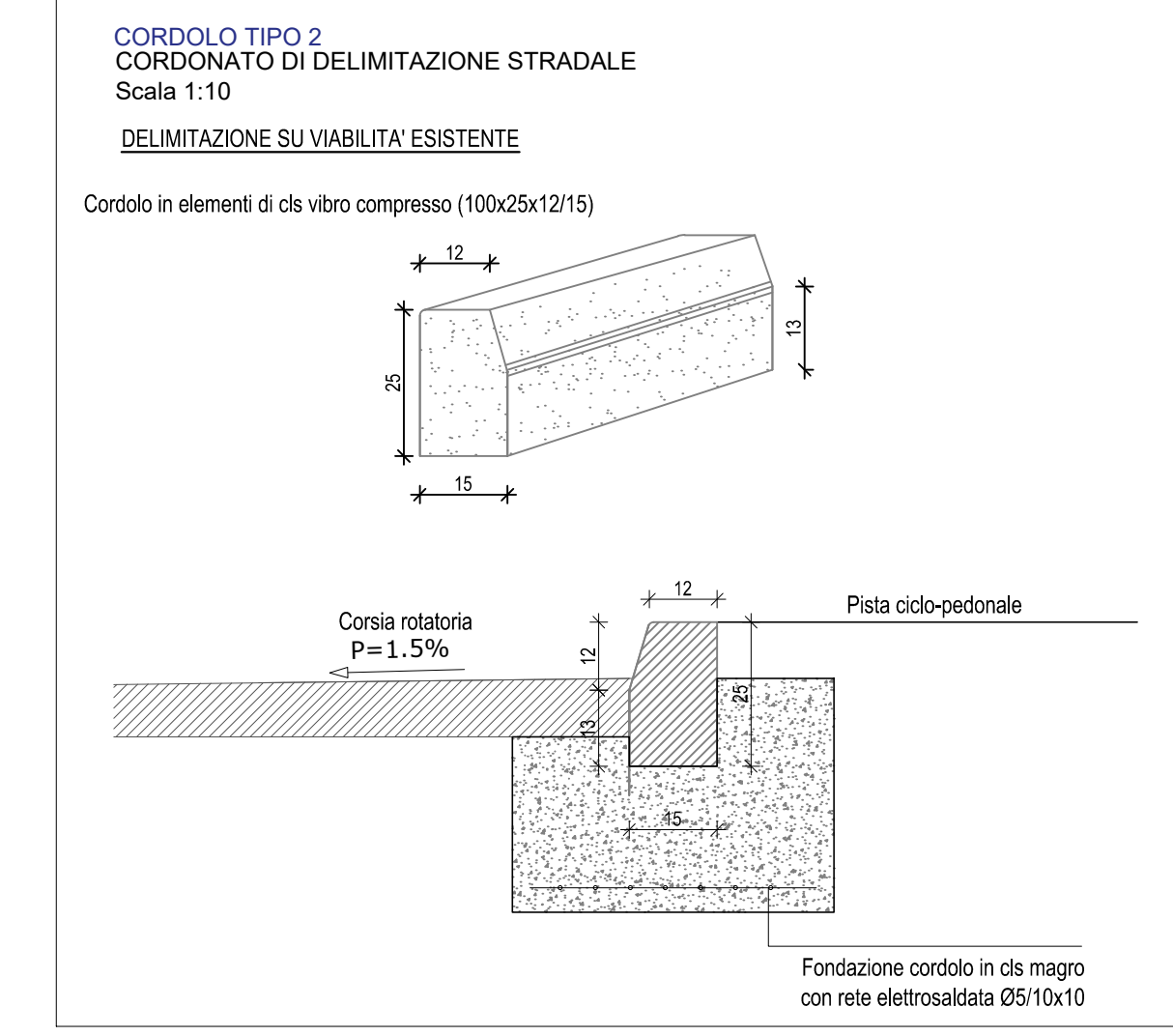
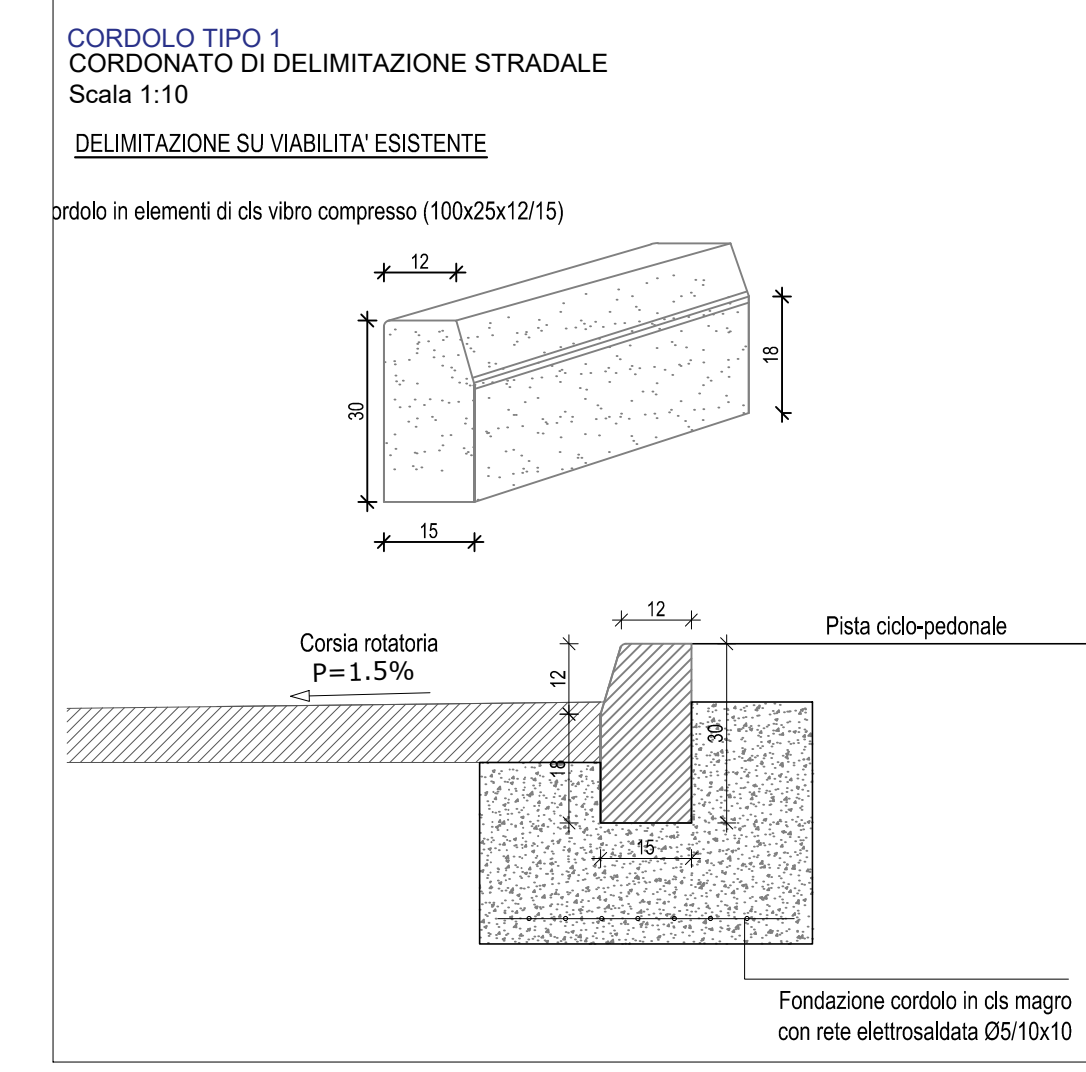
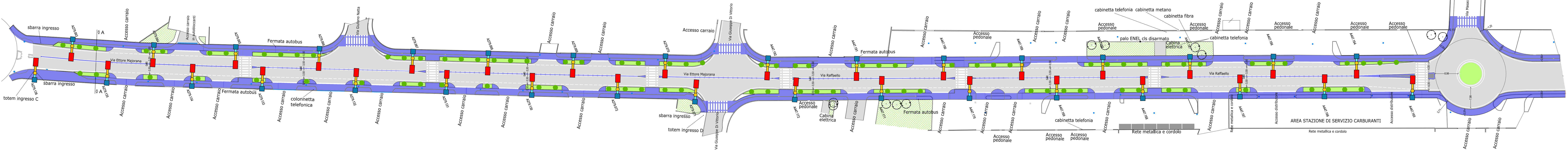

CHIAVE DI LETTURA CORPI ILLUMINANTI

Progresso Corpo Illuminante

LEGGENDA

| | | | |
|--|--|--------|--|
| | Corpo illuminante esistente | | |
| | Corpo illuminante modello ITALO 1 ditta AEC ILLUMINAZIONE (o equivalente): Codice: ITALO 1 SPS 507 7030.100-3M / 33.6 W | n. 033 | |
| | Corpo illuminante modello Q-DROME ditta AEC ILLUMINAZIONE (o equivalente): Codice: Q-DROME SPS STA 7030.100-1M / 19.1 W | n. 033 | |
| | Palo dritto rastremato in acciaio zincato S235JR, secondo UNI EN 10025, di altezza totale fuori terra di 8,0 m compreso di straccio singolo ricurvo in acciaio zincato S235JR, secondo UNI EN 10025, di 1,5 m di lunghezza | n. 033 | |
| | Mensola di 0,2 m con fangia tipo MK-K ditta AEC ILLUMINAZIONE (o equivalente) | n. 033 | |

Reggio Emilia città delle persone

PIANO ATTUATIVO DI INIZIATIVA PUBBLICA

PAIP_PF.1-2

Polo della Moda

- Amministrazione Comunale**
Sindaco
Marco Massari
- Assessore a Rigenerazione Urbana e Sviluppo Sostenibile**
Carlo Pasini
- Responsabile Unico del Procedimento Urbanistico**
Dirigente del Servizio Pianificazione Urbanistica ed Edilizia Privata
Elisa Iori
- Gruppo di Progettazione Servizio Pianificazione Urbanistica ed Edilizia Privata**
Matilde Bianchi con Andrea Aneschi, Giovanna Vellani
- Soggetto attuatore**
MaxMara Fashion Group
Direttore Generale
Michele Usuardi
- Progettazione urbanistica e coordinamento generale**
Aspetto urbano e paesaggio
FOA Studio Architetti Associati
Elena Stella Ottavia Rusconi con Jacopo Ascari, Marcello Solanti
- Gruppo di Progettazione**
Rapporto Ambientale VAS e Impatto acustico
Aifa Solution Spa
Matteo Cantagalli, Luigi Settembrini, Gabriella Alfano, Lorenzo Cervi (TCAA)
- Valutazione trasportistica**
Polinomia Srl
Stefano Battaiotto, Bianca Bozzi
- Progettazione reti tecnologiche e infrastrutturali**
Studio Guidetti Serrri
Lorenzo Serrri con Davide Bica, Francesco Ferraro
- Rilievo e assetto catastale**
SGT Associati
Silvia Piccinini
- Indagini ambientali, geotecniche, microzonazione sismica**
Geolog Studio Geologi Associati
Massimo Casali, Mario Mambrini, Gianvito Maria Cassinadi
- Indagine archeologica**
Archeosistemi
Piera Terenzi

approvazione elaborato **25.4**

Opere fuori comparto - Planimetria e sezione tipo, riqualificazione Via Majorana/Via Raffaello

giugno 2025

scala: Varie